

# **UNIVERSIDAD PANAMERICANA**

Facultad de Ciencias de la Educación

Licenciatura en Pedagogía y Administración Educativa



## **Importancia de Capacitación a Personal Administrativo y Docente del Instituto Diversificado Por Cooperativa de El Júcaro Por Parte de Autoridades Educativas Inmediatas**

(Informe de Práctica Profesional Dirigida)

Ruth Eugenia Cameros Oquelí

El Júcaro, El Progreso, diciembre 2013

**Importancia de Capacitación a Personal Administrativo y Docente del  
Instituto Diversificado Por Cooperativa de El Júcaro Por Parte de  
Autoridades Educativas Inmediatas**

(Informe de Práctica Profesional Dirigida)

Ruth Eugenia Cameros Oqueli (Estudiante)

Lic. Gustavo Joel Orellana Ruiz (Asesor)

Ing. Augusto Ernesto Pérez Hernández (Revisor)

El Júcaro, El Progreso, diciembre 2013

# **AUTORIDADES UNIVERSIDAD PANAMERICANA**

**M. Th. Mynor Augusto Herrera Lemus**

Rector

**M. Sc. Alba Aracely Rodríguez de González**

Vicerrectora Académica y Secretaría General

**M.A. César Augusto Custodio Cobar**

Vicerrector Administrativo

## **Autoridades de la Facultad de Ciencias de la Educación**

**Lic. Dinno Marcelo Zaghi**

Decano

**M. Sc. Dilia Figueroa de Teos**

Vice Decana

DICTAMEN APROBACION  
PRACTICA PROFESIONAL DIRIGIDA

FACULTAD DE CIENCIAS DE LA EDUCACION  
UNIVERSIDAD PANAMERICANA

ASUNTO: **Ruth Eugenia Cameros Oqueli**  
Estudiante de la carrera de Licenciatura  
en Pedagogía y Administración Educativa  
de esta Facultad, solicita autorización de  
Práctica Profesional Dirigida para completar  
requisitos de graduación.

Dictamen Abril 2013

Después de haber estudiado el anteproyecto presentado a esta Decanatura para cumplir requisitos de Práctica Profesional Dirigida, para obtener el título de Licenciado se resuelve:

1. El anteproyecto presentado con el nombre de: **“Importancia de Capacitación a Personal Administrativo y Docente del Instituto Diversificado Por Cooperativa de El Jícaro Por Parte de Autoridades Educativas Inmediatas”**.
2. La tematica enfoca temas sujetos al campo de investigación con el marco científico requerido.
3. Habiendo cumplido con lo descrito en el reglamento académico de la Universidad Panamericana en opciones de Egreso, artículo No.69 incisos del a) al c).
4. Por lo antes expuesto, la estudiante Ruth Eugenia Cameros Oqueli recibe la aprobación de realizar Práctica Profesional Dirigida, solicitado como opción de Egreso con el tema indicado en numeral 1.

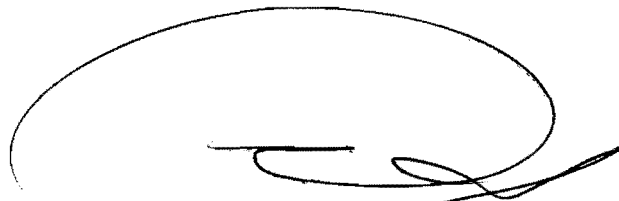

Lic. Dinno Marcelo Zaghi García  
Facultad de Ciencias de la Educación  
Decano

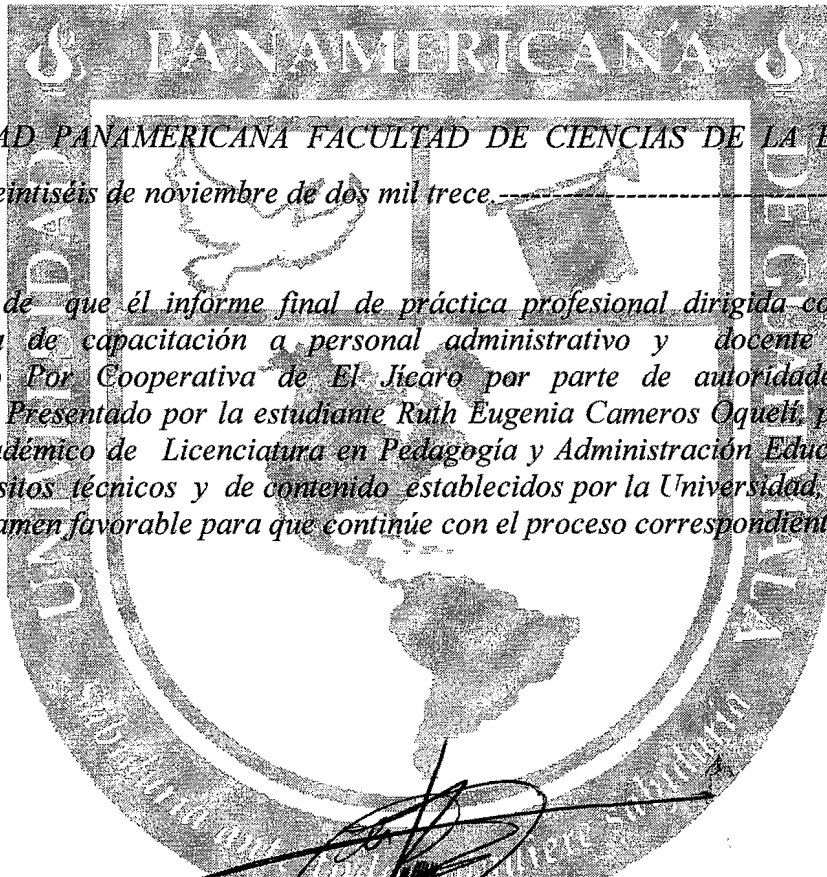

UNIVERSIDAD PANAMERICANA FACULTAD DE CIENCIAS DE LA EDUCACION,  
Guatemala veintiséis de noviembre de dos mil trece.

En virtud de que el informe final de práctica profesional dirigida con el tema: "Importancia de capacitación a personal administrativo y docente del Instituto Diversificado Por Cooperativa de El Jicaro por parte de autoridades educativas inmediatas". Presentado por la estudiante Ruth Eugenia Cameros Oqueli, previo a optar al grado Académico de Licenciatura en Pedagogía y Administración Educativa, cumple con los requisitos técnicos y de contenido establecidos por la Universidad, se extiende el presente dictamen favorable para que continúe con el proceso correspondiente.

*Lic. Gustavo del Orellana Ruíz*  
Asesor

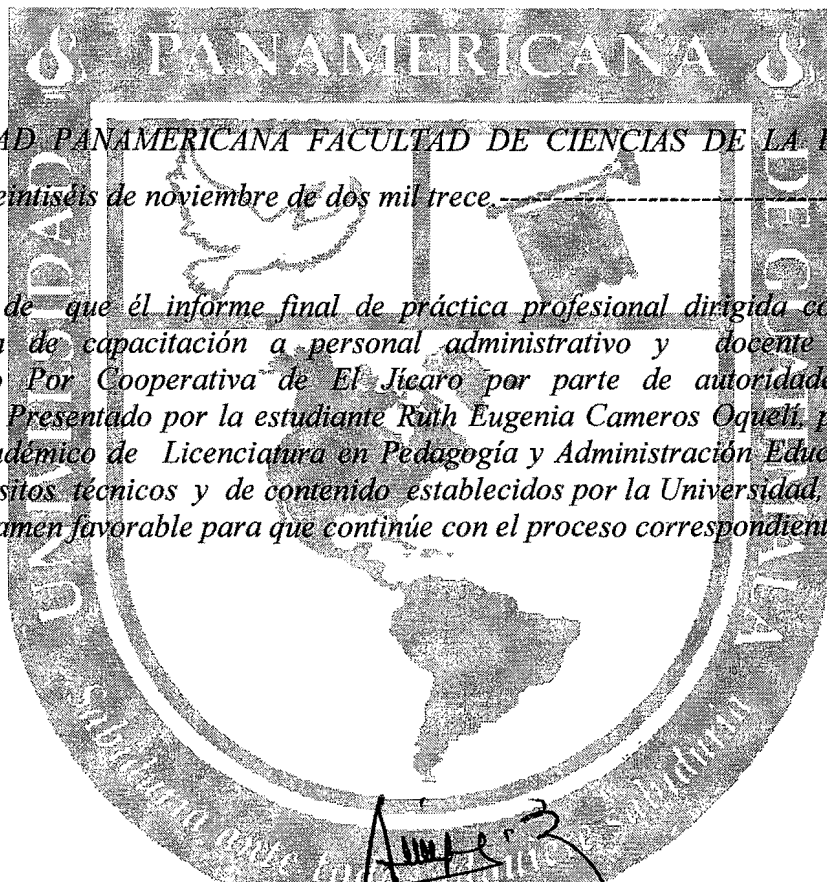

*UNIVERSIDAD PANAMERICANA FACULTAD DE CIENCIAS DE LA EDUCACION,  
Guatemala veintiséis de noviembre de dos mil trece.*

*En virtud de que el informe final de práctica profesional dirigida con el tema: "Importancia de capacitación a personal administrativo y docente del Instituto Diversificado Por Cooperativa de El Jicaro por parte de autoridades educativas inmediatas". Presentado por la estudiante Ruth Eugenia Cameros Oqueli, previo a optar al grado Académico de Licenciatura en Pedagogía y Administración Educativa, cumple con los requisitos técnicos y de contenido establecidos por la Universidad, se extiende el presente dictamen favorable para que continúe con el proceso correspondiente.*

*Ing. Augusto Ernesto Pérez Hernández*  
*Revisor*

UNIVERSIDAD PANAMERICANA FACULTAD DE CIENCIAS DE LA EDUCACIÓN  
Guatemala a los cinco días del mes de diciembre del año dos mil trece.-----

En virtud de la Práctica Profesional Dirigida con el tema **“Importancia de Capacitación a Personal Administrativo y Docente del Instituto Diversificado Por Cooperativa de El Jícaro Por Parte de Autoridades Educativas Inmediatas”**, presentado por **Ruth Eugenia Cameros Oqueli** previo a optar al grado académico de Licenciatura en Pedagogía y Administración Educativa, reúne los requisitos técnicos y de contenido establecidos por la Universidad y con el requisito de Dictamen de Asesor (a)-Tutor (a) y Revisor, se autoriza la **impresión** del informe final de Práctica Profesional Dirigida.



**Lic. Dinno Marcelo Zaghi García**  
**Decano**  
**Facultad de Ciencias de la Educación**

## Contenido

Resumen	i
Introducción	ii
Capítulo 1	1
1. Diagnostico Institucional	1
1.2. Datos Históricos	3
1.4. Recursos	8
1.5. Servicio de Saneamiento básico	9
1.6. Vías de Comunicación	10
1.7. Distrito	10
1.8. Visión	11
1.9. Misión	11
1.10. Políticas	11
1.11Objetivos	12
1.12 Metas	12
1.13 Estructura Organizacional	12
1.14 Recursos	13
Capítulo 2	14
Capítulo 3	18
3.1 Propuesta de Solución	18
3.2. Problema Seleccionado	18
3.3 Solución Propuesta Como Viable y Factible	18
3.4 Objetivos	18
3.5 Meta	19
3.6. Marco Teórico	19
4. Perfil del Proyecto	25
4.1. Aspectos Generales	25
5. Cronograma de Actividades	26
Conclusiones	28
Recomendaciones	29
Referencias	30
Anexos	31



## Índice de Tabla

Tabla 1 Junta Directiva	5
Tabla 2 Distribución por Genero	7
Tabla 3 Recursos Humanos, Materiales y Financieros	13
Tabla 4 Foda	14
Tabla 5 Cronograma de Actividades	26

## **Resumen**

En este informe se presenta la práctica profesional dirigida La Importancia de capacitación a personal administrativo y docente del Instituto Diversificado Por Cooperativa de El Júcaro por parte de autoridades educativas inmediatas. Que se realizó con el objetivo de Proveer en los alumnos una educación basada en la excelencia académica para continuar estudios universitarios tanto en instituciones guatemaltecas como extranjeras.

Se realizó la práctica profesional dirigida tomando como sujeto de estudio el Instituto Diversificado Por Cooperativa de El Júcaro, a través de un análisis, la importancia de capacitación a personal administrativo y docente del Instituto Diversificado Por Cooperativa de El Júcaro. Se considera importante capacitar al personal docente y administrativo del Instituto Por Cooperativa de El Júcaro, para una mejor calidad educativa eficiente y eficaz.

Se concluyó solicitar capacitaciones constantes para el personal docente y administrativo para poder llevar a cabo el intercambio de documentación requerida por las autoridades educativas inmediatas. Dando con ello una mejor cobertura en calidad, eficiencia y eficacia para el centro educativo El Instituto Diversificado Por Cooperativa de El Júcaro.

## **Introducción**

Con el tiempo nos hemos dado cuenta de los resultados de no capacitar antes del ciclo educativo a los docentes y al personal administrativo de nuestro municipio ya que cuando se requiere alguna información, pues considero que ocasiona problemas cuando regresa la documentación y se debe hacer de nuevo, el docente molesto reacciona de una manera violenta y se niega a volver a trabajar.

Con las capacitaciones constantes y a tiempo se obtienen mayores y mejores resultados, evitando así conflictos y más deseos de trabajar en un tiempo y espacio adecuados para lograr un 90% mínimo para realizar un cambio positivo en los docentes y por ende para nuestro municipio.

Mejorará además en la rapidez la confusión de traslado de información originará menos malos entendidos en el proceso de transmisión de conocimientos.

La presente informe, se fomenta desde su cimiento en la capacitación constante tanto para docentes como para personal administrativo que originaran la solución a la problemática que sucede, ya este problema ha surgido desde hace algunos años, haciendo conciencia y énfasis con los encargados de la educación en el municipio de El Jícaro. Logrando con ello una manera más eficiente y eficaz en la documentación que se requiere en los centros educativos, llevando así una mejor calidad docente y administrativamente.

# Capítulo 1

## Marco Contextual

### 1. Diagnostico Institucional

#### Información General

Instituto Diversificado Por Cooperativa de El Jícaro

Tipo de Institución: Por Cooperativa

#### Geográficos (límites)

Al Norte: Instituto Nacional de Educación Básica Juan Ramón Bracamonte

Al Sur: Con el Centro Bienestar Social

Al Este: La Parroquia La Sagrada Familia

Al Oeste: La Escuelita de Párvulos Lidia Judith Cadenas Salazar.

#### Ubicación Geográfica:

Barrio Buenos Aires municipio de El Jícaro departamento de El Progreso.

#### Croquis:



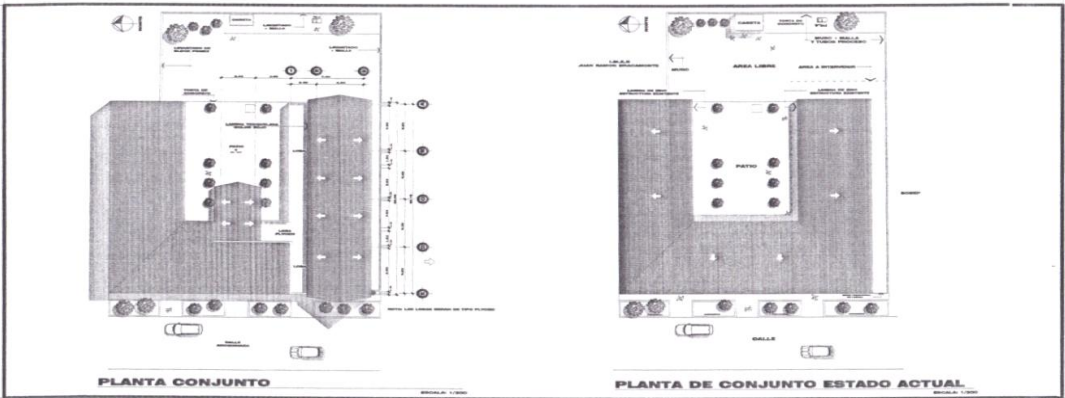
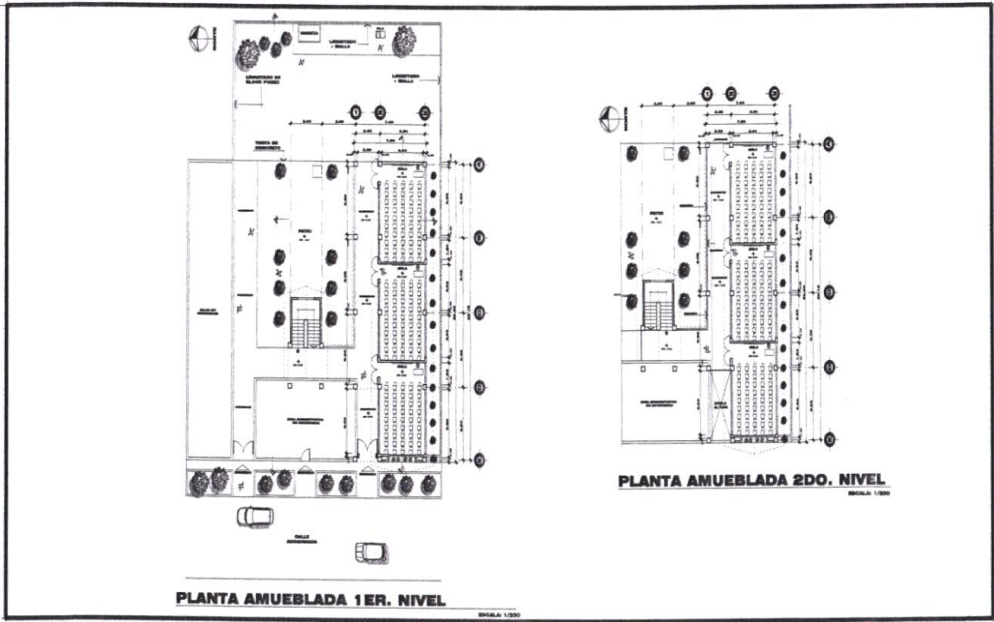
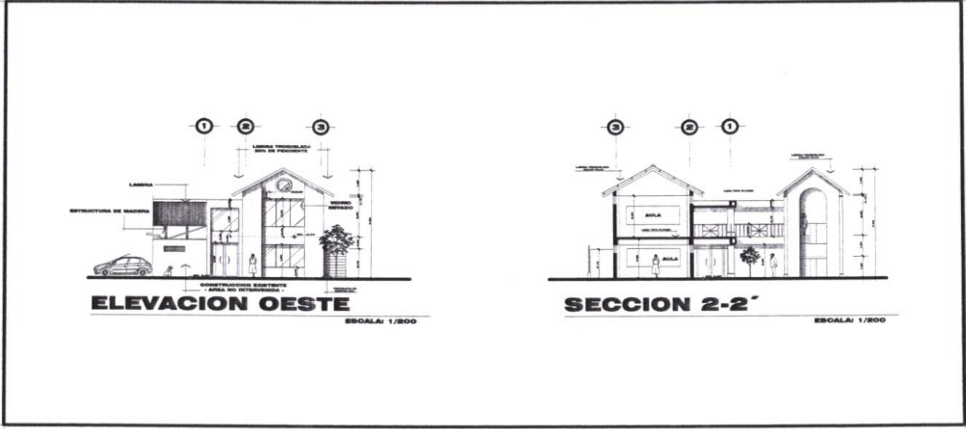

## 1.2. Datos Históricos

### Historia del Establecimiento:

En el año 1997 siendo el departamental de Educación de El Progreso, el Lic. Héctor Antonio Cermeño Guerra, quién viendo la población estudiantil del municipio del Jícaro, siendo él oriundo del mismo sabía que el municipio tenía la necesidad de un establecimiento del nivel medio ya que la situación económica era en su totalidad económicamente mala, sólo existía un instituto oficial para el Nivel Diversificado en la cabecera del Departamento.

Pues tomando en cuenta esa iniciativa de crear los institutos por cooperativa se globaliza la idea en los ocho municipios de El Departamento de El Progreso, con la ayuda de los trabajadores de su respectiva institución, iniciaron las indagaciones respectivas a cada cabecera municipal que en verdad tuvieran la necesidad de la creación de un Instituto por Cooperativa y en la búsqueda de las personas amantes de la educación y de la juventud de sus pueblos para realizar la organización respectiva.

Ya con la idea en mente y los grandes deseos de trabajar por el departamento, él licenciado Cermeño Guerra, un jícareño de corazón, visitó personalmente el pueblo; invitando a maestros y padres de familia del mismo a una reunión llevándola a cabo en las instalaciones del establecimiento que antiguamente era la Escuela Particular Mixta de Ciencias Comerciales.

Comentó a padres y maestros invitados aquella tarde de su iniciativa e inquietud por formar el Instituto por Cooperativa de su añorado pueblo, motivó al cual era su visita asiéndoles conciencia se organizara aquella misma tarde la junta directiva de padres y maestros, para realizar lo más pronto posible las gestiones ante la municipalidad y el Gobierno de la República. Pues llegando a una conclusión y a una realización los invitados decidieron realizar la Directiva que se comprometería gestionar con las antes mencionadas entidades. Sometiéndose a una respectiva votación por unanimidad, quedo conformada la primera directiva de dicha manera: Prof. Hugo Leonel Mendoza, director de la Escuela Particular de Ciencias Comerciales; Profa. Orfa Beatriz Juárez Rodríguez, directora del Centro Educativo con Orientación Ambiental, Prof. Guillermo Santos; al catedrático Marco Antonio Casasola Saavedra, y padres de familia como Rolando Paiz,

César Alvarado, Ruth Garmina, Arnoldo Morales, quienes aceptaron y firmaron el acta respectiva.

Fue pasando el tiempo y los integrantes de la directiva formada aquella tarde calurosa, no iniciaron ningún trámite ante las autoridades correspondientes, por lo que el pueblo de El Jícaro se iba quedando sin esperanza en la realización del Instituto Diversificado por Cooperativa.

Viendo esta situación, en 1999, el Lic. Cermeño Guerra, nombró al Prof. Carlos Manuel López Rodas como director accidental del Instituto Oficial Mixto de Educación Básica “Juan Ramón Bracamonte”, con quién piensa iniciar el rescate de la idea y el interés de la fundación del Instituto Diversificado por Cooperativa de su amado pueblo de El Jícaro.

Los directores de cada centro educativo privado que existían en ese ciclo del municipio de El Jícaro, hacen un enlace con el párroco de la iglesia católica llamada la Sagrada Familia siendo el sacerdote Jaime Pérez Aroche a través de la Profa. Rosa Elena Ayala, quien le hacen saber que tienen el deseo y la voluntad de entregar a la iglesia, los dos centros educativos para que la misma los administre.

Se reunió el consejo pastoral de la iglesia católica, llegando a un consenso, eligiendo así al Prof. Carlos Manuel López Rodas para que se tomara la molestia de visitar e invitar a personas que él considerara que tenían el alto espíritu de colaborar con el pueblo, ya que la iglesia no estaba bien económicamente para poder hacerse cargo de los centros educativos. Se invitó seguidamente a los miembros del consejo de la parroquia y otras personas invitadas entre ellas; Blanca Orellana, Vilma Orellana, Marco Tulio Ayala, Tranquilina Barillas para aportaran inquietudes e iniciativas que pudieran dar solución al problema.

En 1999 surgió una reunión, de padres de familia de los alumnos de tercero básico del mismo año que tenían el interés que se creara el centro Educativo Por Cooperativa, invitando así maestros, pastoral social de la iglesia católica la Sagrada Familia, ya retomando la iniciativa de dicha creación el Lic. Erick Aguilar CTA de El Jícaro, y por la Dirección Departamental, Licenciado Walfred Martínez, Cándido Pensamiento y Julio Marroquín.

Volviendo a elegir una nueva junta directiva, quedando conformada de la siguiente manera

Tabla 1 Junta Directiva

Presidente	Ismael Luna
Vicepresidente	Marco Tulio Ayala Méndez
Secretaria	Magda Quilo de López
Vocal I	René López Rodas
Vocal II	Sandra Oralia Agustín
Asesor	Carlos Manuel López Rodas

FUENTE elaborado Propia 2013

Se procedió a los tramites respectivos, fue tan arduo el trabajo realizado, llevándose a cabo encuestas, entrevistas a los vecinos del pueblo; muchos viajes a Guastatoya y a la capital, no teniendo quien les custodiara los gastos necesarios para realizar los mencionados viajes, ya que lo hacían en pro de la juventud y la educación del pueblo.

Pues con trabajo en equipo, se logró que se emitiera el Acuerdo Ministerial No. 876 el 13 de septiembre del año 2001 en la capital, donde así la autorización del funcionamiento del Instituto Diversificado por Cooperativa de El Jícaro, con partida presupuestaria No. 2001-008302-14.00-000-01-431-04-11000 dicho acuerdo está firmado el Ministro de Educación en ese entonces por el Lic. Mario Rolando Torres Marroquín, y el Vice-ministre Demetrio Cojtí C.

Seguidamente se emite la respectiva Resolución Departamental, dando así el banderazo de salida, No. De Resolución 098-01 el 18 de septiembre de 2001, firmada y sellada por el entonces el Licenciado Flavio Arturo Juárez Aristondo Director Departamental de Educación. Agradeciendo de antemano a los licenciados que tuvieron a bien el afán de colaborar en agilizar los trámites del antes mencionado Centro Educativo siendo ellos; Edgar Barrillas y Edgar Pineda, quienes laboraban en ese entonces en importantes puestos del Ministerio de Educación.

Hoy por hoy, gracias a Dios nuestro pueblo del Jícaro, cuenta con el Instituto por Cooperativa, brindándole así a todos los jóvenes jicareños y comunidades circunvecinas que tengan el afán de superación intelectualmente, las carreras de Perito Contador, Magisterio de Educación Primaria y



Magisterio de Educación Infantil Intercultural. Con laboratorios de computación, cuenta con excelentes equipos de básquetbol, voleibol y fútbol, en ambas ramas, una banda rítmica muy apreciada en toda la región teniendo muy en cuenta el dicho que dice un Deportista más un delincuente menos.

Como historia del establecimiento siempre se recuerda y se lleva en los corazones de los jicareños, su primer director legal el PEM Marco Tulio Ayala Méndez, por razones ajenas a nuestro conocimiento renuncio de su cargo, quedando en su reemplazo el profesor René López Rodas quien fungió el cargo por un año. Desde hace diez años hasta la actualidad el Licenciado Mario Raúl Juárez Vásquez, quien lo ha dirigido con mucho trabajo y amor con el apoyo de autoridades educativas, padres y madres, docentes y alumnos el centro educativo ha ido mejorando evolutivamente y significativamente.

Idiomas que hablan:

Español.

Costumbres

(actividades que se ejecutan dentro del establecimiento, deportivas,

Sociales, religiosas, culturales):

Tardes deportivas interaulas.

Día del cariño, carnaval, día de la madre, aniversario del instituto, señorita independencia.

Misa de acción de gracias por el aniversario del instituto.

Oración al inicio de cada día de labores educativas.

Tipo de Religión:

La más predominante en la institución es la católica.

Demográficos:

Población estudiantil:

354 estudiantes

Distribución de la población por sexo:

Tabla 2 distribución por genero

Cuarto Magisterio de Educación Infantil Intercultural	
Sexo	Total
Mujeres	52
Hombres	5
Total	57

Quinto Magisterio de Educación Infantil Intercultural	
Sexo	Total
Mujeres	68
Hombres	35
Total	103

Sexto Magisterio de Educación Infantil Intercultural	
Sexo	Total
Mujeres	52
Hombres	19
Total	71

Cuarto Perito Contador	
Sexo	Total
Mujeres	15
Hombres	38
Total	53

Quinto Perito Contador	
Sexo	Total
Mujeres	12
Hombres	25
Total	37

Sexto Perito Contador	
Sexo	Total
Mujeres	12
Hombres	21
Total	33

FUENTE elaborado Propia 2013

Movimiento migratorio en el presente año:

En este año no hubo ningún movimiento

#### 1.4. Recursos

Administrativo:

Director: Mario Raúl Juárez Vásquez.

Secretario Contador: Jairo Yojan Pérez

Secretaria Auxiliar: Celeste Magaly Ramírez Ruano.

Docente:

Prof. Jackson Amaggi Morales Macal

Lic. Brayan Ramiro García Matías

Licda. Jessica Ninette Mendoza Aldana

Prof. Mario Alfredo Marroquín Luna

Prof. Gilberto Morales Mejía

Prof. Adalberto Chinchilla Jacinto

Prof. William Estuardo Gutiérrez Valdez

Profa. Rosa Elena Ayala Vargas

Profa. Zoila Isabel Espinoza Soberanis

Licda. Flor María Palencia García

Prof. Rolando Orellana Juárez

Lic. Víctor Manuel Paiz Olan

Operativo:

Jorge Antulio Robles Barrios

Material didáctico:

Cañoneras, cartulinas, juegos infantiles, marcadores, hojas de trabajo y pizarrón.

Tecnología:

27 computadoras para uso de estudiantes

1 computadora para área administrativa

2 impresoras y 1 fotocopidora

## 1.5. Servicio de Saneamiento Básico

Agua:

Entubada con dos depósitos uno subterráneo y uno a flor de tierra.

Luz:

Energía Eléctrica

Tratamiento de basura:

Únicamente se desecha la basura enviándola a un servicio municipal.

Venta de comida

No existe problema en la comida pues es adecuada para los estudiantes, ya que la vendedora cuenta con la autorización de Salud Pública.

## 1.6. Vías de comunicación

Carreteras, caminos, transporte, teléfono, correo electrónico

Posee carretera adoquinada en buen estado, teléfono No. 7927-9658, correo

Electrónico: [marjurz@yahoo.com](mailto:marjurz@yahoo.com).

## 1.7. Distrito:

Población

El Instituto tiene una cobertura que cubre todo el municipio, ya que alberga a estudiantes de todas las aldeas circunvecinas del municipio.

Población atendida:

Atiende a 354 estudiantes haciendo falta aulas para cumplir con el dato total por los que se prestan cuatro aulas del Instituto Nacional Básico Juan Ramón Bracamonte que se encuentra ubicado a un costado de dicho establecimiento.

Número de aulas:

La institución cuenta con 7 aulas para el servicio educativo

Servicio que presta:

Educativo- Formativo.

Impartiendo las carreras de:

Magisterio de Educación Infantil Intercultural

Magisterio de Educación Primaria

Perito Contador

De recurso humano:

12 docentes

3 administrativos

1 operativo.

Organigrama del centro educativo:

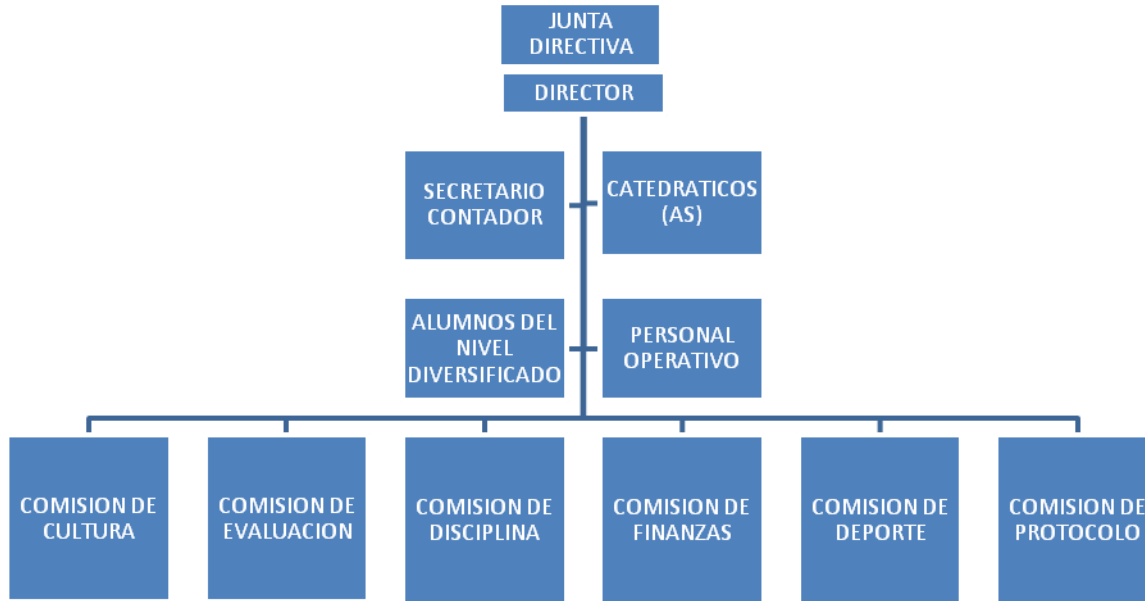

FUENTE elaborado Propia 2013

### 1.8. Visión:

Formar jóvenes con pensamiento crítico y liderazgo, comprometidos con el desarrollo de su comunidad, llevando así el alto nivel del centro Educativo, llegando a cabalidad el cumplimiento de los estándares educativos requeridos por el mismo Ministerio de Educación.

### 1.9. Misión:

Trabajar para la juventud jicareña la finalidad de educarla en libertad, responsabilidad ciudadana fundamentada en principios y valores éticos, brindándole oportunidades para desarrollar al máximo sus conocimientos, destrezas y habilidades, con el debido compromiso que como individuo tiene para lograr el desarrollo de la comunidad en que se desenvuelve.

### 1.10. Políticas:

Implementar la transparencia que responda a las necesidades educativas

Fortalecer sistemáticamente los mecanismos de eficiencia, transparencia y eficacia garantizando los principios de participación, descentralización, pertinencia, que garantice como centro del sistema educativo

Fortalecer el centro educativo en metodología actualizada teniendo con ello una mejor y amplia educación para el desenvolvimiento del profesional del mañana.

### 1.11 Objetivos:

Proveer en los alumnos una educación basada en la excelencia académica para continuar estudios universitarios tanto en instituciones guatemaltecas como extranjeras.

Fomentar en los estudiantes el cambio de sus actitudes para mejorar su de conducta en su entorno.

### 1.12 Metas:

Involucrar toda la comunidad educativa en proyectos comunitarios

Fortalecer las alianzas estratégicas con instituciones y entidades de la región

Fortalecer el desarrollo evolutivo del Centro Educativo

Aumentar la población estudiantil.

Establecer un fondo patrimonial para ofrecer ayuda financiera a alumnos talentosos pero sin recursos.

### 1.13 Estructura Organizacional

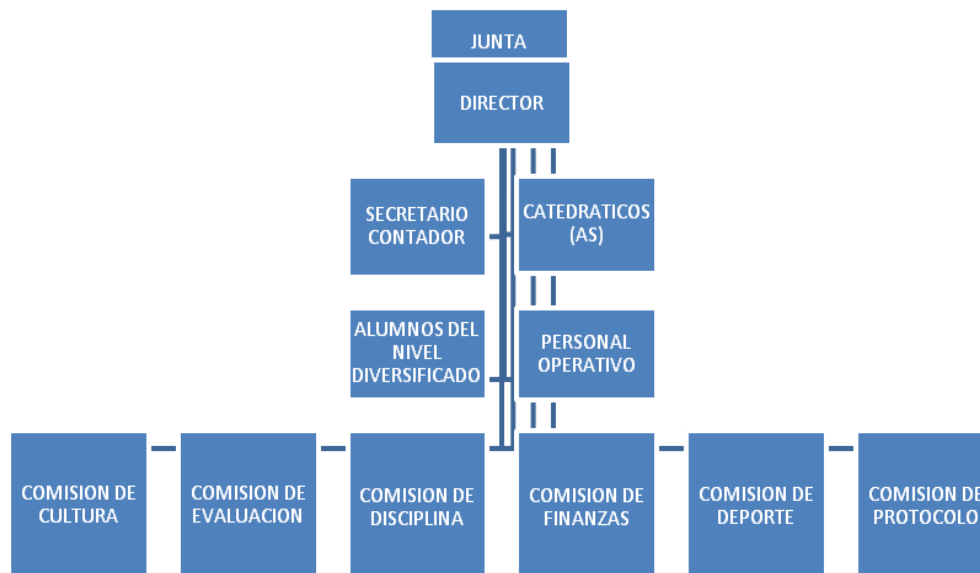

FUENTE elaborado año 2013

## 1.14 Recursos

Tabla 3 Recursos Humanos, Materiales y Financieros

HUMANO	MATERIALES	FINANCIERO
Director	Establecimiento Educativo	Aporte padres de familia
Secretario	Escritorios	Aporte Ministerio de Educación
Maestros (as)	Pizarras	Aporte la municipalidad.
Personal Operativo	Archivos	
Alumnos	Material didáctico y tecnológico (computadoras, impresora, teléfono etc.)	
Padres de familia	Instrumentos de banda	

FUENTE elaborado año 2013



## Capítulo 2

### Marco Metodológico

Tabla 4 FODA

Aspectos	Fortalezas	Debilidades	Oportunidades	Amenazas
Estudiantes	<ul style="list-style-type: none"> <li>- Participativos</li> <li>- Creativos</li> <li>- Organizados</li> <li>- Colaboradores</li> </ul>	<ul style="list-style-type: none"> <li>- Metodología no apropiada</li> <li>- Edad Conflictiva</li> </ul>	<ul style="list-style-type: none"> <li>- Actividades artística Deportivas, culturales, cívicas, locales.</li> </ul>	<ul style="list-style-type: none"> <li>- indiferencias de autoridades educativas</li> <li>- Juegos electrónicos.</li> </ul>
Docentes	<ul style="list-style-type: none"> <li>- Participativos</li> <li>- Creativos</li> <li>- Eficientes</li> <li>- Eficaces</li> </ul>	<ul style="list-style-type: none"> <li>- Indiferentes</li> <li>- No adaptables al cambio</li> <li>- Tradicionalismo.</li> </ul>	<ul style="list-style-type: none"> <li>- Capacitaciones</li> <li>- Estudios en universidades cercanas</li> <li>- Profesionalización</li> </ul>	<ul style="list-style-type: none"> <li>- La Política</li> <li>- Mal pagados</li> </ul>
Padres de familia	<ul style="list-style-type: none"> <li>- Participativo</li> <li>- Organizados en Asociación y Junta Directiva en apoyo al establecimiento</li> </ul>	<ul style="list-style-type: none"> <li>- Indiferencia</li> <li>- Falta de tiempo</li> <li>- En reuniones poca asistencia.</li> </ul>	<ul style="list-style-type: none"> <li>- Junta Directiva</li> <li>- Asociación de Padres de Familia</li> <li>- Cocodes</li> </ul>	<ul style="list-style-type: none"> <li>- Desinterés</li> <li>- Pobreza Extrema</li> <li>- Sueldos Bajos.</li> </ul>
Procesos pedagógicos	<ul style="list-style-type: none"> <li>- Pedagogía formada por competencias</li> </ul>	<ul style="list-style-type: none"> <li>- Rechazo al cambio educativo</li> <li>- Tradicionalismo</li> </ul>	<ul style="list-style-type: none"> <li>- Capacitarse</li> <li>- Actualización en estudios</li> </ul>	<ul style="list-style-type: none"> <li>- Falta de apoyo de las instituciones educativas correspondientes</li> </ul>
Socio económico	<ul style="list-style-type: none"> <li>- cuotas bajas de colegiatura al alcance del</li> </ul>	<ul style="list-style-type: none"> <li>- Bajo presupuesto para el Instituto</li> </ul>	<ul style="list-style-type: none"> <li>- Apoyo mayor del Mineduc, la municipalidad y</li> </ul>	<ul style="list-style-type: none"> <li>- Recarga laboral para el personal docente, técnico y</li> </ul>

	bolsillo del padre de familia		padres de familia	administrativo del centro educativo
Culturales	-Eventos socio culturales -Participación en concurso y desfiles	- Baja economía en el estudiante -Falta de personal especializado	- Eventos por instituciones propias y ajenas al centro educativo	- Alejamiento de cultura - Falta de integrantes en eventos culturales
Educativos	-Libros de texto -centro de computo -Docentes actualizados	-Falta de presupuesto -Desinterés de alumnos y docentes	- Ayuda de municipalidad -Gestiones a otras entidades	- Libros caros -Prioridad a otros aspectos menos a la educación

#### Problemática detectada

En el Instituto Diversificado por Cooperativa de El Jícaro, existen una serie de necesidades las cuales se han convertido en problemas, debido a ello no se ha permitido el desarrollo pedagógico de calidad.

En el entorno pedagógico y socio-cultural donde se sitúa el Instituto Diversificado por Cooperativa, es uno de los puntos de apoyo para beneficiar a la población estudiantil del municipio. Lamentablemente los problemas detectados no han sido solucionados todos al mismo tiempo.

Principalmente unos de los problemas de la Institución es la Falta de capacitación a personal docente y administrativo por parte de autoridades inmediatas. Para lograr la calidad, la eficiencia y la eficacia de la educación del establecimiento.

#### Lista y análisis del problema

Estudiantes con sobre-edad en el Instituto Diversificado por Cooperativa de El Jícaro.

Falta de CNB en la nueva carrera de Magisterio de Educación Infantil Intercultural, por parte del ministerio de Educación hacia las instituciones correspondiente.

Falta de capacitación a personal docente y administrativo por parte de autoridades inmediatas.

En el Instituto Diversificado por Cooperativa pude darme cuenta que carecen de algunos aspectos que provocan ineficiencia en el proceso de enseñanza aprendizaje. Entre ellos están el sobre-edad, falta de capacitación a personal administrativo y docente y falta del Curriculum Nacional Base (CNB) que a mi parecer es la herramienta más importante para poder guiarse y estar al tanto de la estandarización de la educación máximo que se está iniciando con una modalidad de carrera que en el municipio de El Jícaro no se encontraba.

Priorización de Problema institucional:

Falta de capacitación a personal administrativo del Instituto Diversificado Por Cooperativa de El Jícaro por parte de las autoridades inmediatas. Al realizar un análisis acerca de la problemática del establecimiento elegido para la investigación se priorizo la Falta de capacitación a personal administrativo y docente del Instituto Diversificado Por Cooperativa de El Jícaro por parte de autoridades inmediatas, pues considero que como buenos formadores de ciudadanos que somos debemos poseer la capacidad de aplicación de herramienta y el conocimiento primordial que nos guía y nos da lineamientos para lograr una educación de calidad y si no se posee se afecta tanto el prestigio del establecimiento como la educación del estudiantado en el momento que decida ejercer como docente.

Definición del Problema:

Falta de capacitación a personal administrativo y docente del Instituto Diversificado Por Cooperativa de El Jícaro por parte de autoridades inmediatas.

Justificación del Problema:

Esta investigación es de mucha importancia ya que se puede darse cuenta el o la estudiante que problemáticas se puede encontrar en la institución que elija, priorizando así la que mejor le convenga dependiendo su punto de vista en que se le vea. De acuerdo a la problemática que pude detectar en el ámbito docente y administrativo, se considera urgentemente elaborar y enviar un oficio circular para el Ministerio de Educación en donde se le sugiere las capacitaciones relaciones para los mismos, haciéndole ver la necesidad que hay de capacitar al personal administrativo y docente del Instituto Diversificado Por Cooperativa de El Jícaro.

Esta problemática no ha permitido que el centro educativo llegue a alcanzar el 100% de logro de objetivos en la transmisión de conocimientos.

Una solución viable a esta situación sería hacer caso omiso a lo sugerido a las autoridades correspondientes ya que con ello se lograra mejorar la calidad de educación y administración del establecimiento.

## **Capítulo 3**

### **Propuesta**

#### **3.1 Propuesta de Solución**

El personal administrativo y docente debe solicitar a las autoridades inmediatas para que planifique y realice capacitaciones previas para realizar documentación solicitada por supervisión educativa.

Realizar reuniones para intercambiar dudas entre docentes y lograr solucionarlas entre todos.

Solicitar por medio de un oficio circular, que el Ministerio de Educación proporcione expertos para realizar capacitaciones para todos los docentes que forman parte del área administrativa

#### **3.2. Problema Seleccionado**

Importancia de capacitación a personal administrativo y docente del Instituto Diversificado Por Cooperativa de El Jícaro por parte de autoridades inmediatas.

#### **3.3 Solución Propuesta como Viable y Factible**

Gestionar por medio de un oficio circular y enviarlo al Ministerio de Educación para solicitarles capacitaciones con respecto a información que soliciten las autoridades inmediatas.

#### **3.4 Objetivos**

##### **General**

Facilitar la capacitación al personal administrativo y docente del Instituto Diversificado Por Cooperativa de El Jícaro por parte de autoridades inmediatas.

##### **Específico**

Solicitar capacitaciones constantes para el personal docente y administrativo para poder llevar a cabo el intercambio de documentación requerida por las autoridades educativas inmediatas

Realizar actividades de intercambio de información entre los demás miembros de las áreas administrativas de los diferentes establecimientos para indagar en problemáticas y buscar soluciones a las mismas.

Enviar un oficio circular al Ministerio de Educación para que proporcione lo más antes posible capacitaciones a personal administrativo y docente del Instituto Diversificado Por Cooperativa de El Júcaro por parte de autoridades educativas superiores.

### 3.5 Meta

Adquirir las capacitaciones para los docentes y un personal administrativo del Instituto Diversificado Por Cooperativa de El Júcaro, en un término de un mes después de haberlo solicitado a las instituciones educativas correspondientes, para lograr con ello la mejora en cuanto a la educación del educando y administrativamente se requiera.

### 3.6. Marco Teórico

#### Capacitación:

La importancia en la capacitación del personal de una empresa radica en las necesidades de la mejora continua de la misma. Además de que las empresas se ven obligadas a impartirla de acuerdo a la Ley Federal del Trabajo Mexicana.

Sin embargo no obstante resulta una obligación de ninguna forma implicará una carga para la empresa y sí puede tomarse como una ventaja competitiva. Hoy en día, con el gran alcance, velocidad y accesibilidad a la tecnología, mientras más comunicados y relacionado esté su empresa mejor y más rápido desarrollo tendrá. Por lo tanto, es necesario siempre estar innovando, estar al día, estar mejorando y ese cambio constante es una pauta que ofrece la capacitación. ¿Porque hacerlo? Simple, porque nuestro entorno cambia constantemente y es difícil utilizar siempre la misma fórmula para tener éxito.

En alguna ocasión, de seguro habrá oído del término capacitación y adiestramiento, en este sentido es importante saber la diferencia entre ambos, ya que son conceptos diferentes pero complementarios.

Capacitación:

Es el enriquecimiento de conocimientos sobre técnicas y sistemas que permitirán desarrollar la operación y/o visión de un puesto de trabajo, ya sean de carácter operativo o de dirección.

Adiestramiento:

Es la capacidad y habilidad para aplicar conocimientos en la mejora de las actividades propias del puesto, es decir, si por ejemplo imparte un curso de ventas al detalle, el adiestramiento consistirá en la aplicación correcta de la técnica de venta impartida, para lograr resultados esperados.

La capacitación por lo general puede dividirse en 3 tipos: Técnica, directiva o administrativa y Humana.

El primer tipo se refiere a todos aquellos conocimientos adquiridos que nos permitirán ver un resultado al corto plazo, tal como el manejo de una maquinaria en especial o un software. Por lo general enfocada en su mayoría al personal operativo.

La capacitación directiva o administrativa, son las técnicas, enfoques y criterios adquiridos que nos permitan en el corto o mediano plazo un cambio de coordinación de esfuerzos o estrategia. Por lo general enfocada a mandos medios y/o superiores.

La capacitación Humana implica todo lo relacionado a relaciones humanas, como puede ser, motivación, integración de equipos de trabajo, manejo de estrés, etc. Este tipo de capacitación está dirigido a todo el personal y su finalidad primordial consiste en hacer mejores individuos a los integrantes de una empresa, como miembros de una comunidad específica.

Convenciones o eventos masivos

Se preguntará: ¿en dónde quedan las convenciones o exposiciones? ¿Son parte de lo que se considera capacitación?

Debido a la duración de estos eventos, incluso tomando algunos talleres que se ofrecen durante el mismo, el enfoque que debería dársele es el de un gasto de venta o promoción, ya que si bien puede aumentar o enriquecer sus conocimientos sobre negocios del mismo giro, la idea principal es establecer o mejorar vínculos con otras empresas, es una especie de relación pública o de oportunidad de negocio. Sin embargo, cualquiera lo considerara dentro de un plan de

capacitación, la recomendación es medir su efecto en quien acuda, de esta forma podremos tener una mejor idea del rubro bajo el cual considerarlo.

Si resultara por ejemplo que se enriquecen los conocimientos del asistente en un grado mayor al que se establecen relaciones comerciales, bien podríamos incluir este evento como uno relacionado con capacitación.

Como toda inversión, debe tener un resultado medible

Es muy importante, cualquiera que sea el tipo de capacitación a otorgar, establecer en conjunto con las personas que serán capacitadas en el año, indicadores de "crecimiento intelectual o conductual" con lo que podrá demostrarse la efectividad de un curso y podrá definirse mejor de qué forma impacta al desempeño de un individuo, equipo de trabajo y la empresa en general, a la par de establecer un compromiso con el empleado para aplicar los nuevos conocimientos

Base legal:

El 13 de septiembre del año 2001 se emite el Acuerdo Ministerial No. 876 en la ciudad de Guatemala, donde se autoriza el funcionamiento del Instituto Diversificado por Cooperativa de El Júcaro, con partida presupuestaria No. 2001-008302-14.00-000-01-431-04-11000 que está firmado por el Lic. Mario Rolando Torres Marroquín, ministro de Educación y el Vice-ministro Demetrio Cojtí C.

Y luego se emite la respectiva Resolución Departamental, Resolución No. 098-01 el 18 de septiembre de 2001, firmada por el Licenciado Flavio Arturo Juárez Aristondo Director Departamental de Educación. Nuestro agradecimiento a los licenciados Edgar Barillas y Edgar Pineda, quienes laboraban en puestos importantes del Ministerio de Educación, por su valiosa colaboración en el trámite de nuestro instituto.

Hoy 2013 funciona con las carreras de Perito Contador, Magisterio de Educación Primaria y Magisterio de Educación Infantil Intercultural. Con laboratorios de computación, cuenta con excelentes equipos de básquetbol, voleibol y fútbol, en ambas ramas, una banda rítmica muy apreciada en toda la región.

No está de más decir que su primer Director legal fue el PEM Marco Tulio Ayala Méndez, después por circunstancias injustas renunció de su cargo quedando por un año el profesor René



López Rodas. Actualmente el Licenciado Mario Raúl Juárez Vásquez tiene 10 años de dirigirlo y la evolución positiva con el apoyo de autoridades, padres y madres, docentes y alumnos hemos mejorado significativamente.

Es de gran importancia la permanente capacitación para los que trabajamos en la docencia, revisar la práctica cotidiana del trabajo en las Instituciones educativas, reflexionar sobre el mismo y aplicar los conocimientos adquiridos. Es decir, replantearse la tarea docente, reflexionar sobre los distintos momentos de planificación, de la puesta en práctica de lo propuesto, los diferentes instrumentos de evaluación, de las prácticas inter-institucionales, inter-disciplinarias, del trabajo en equipo, etc.

A su vez, como partícipes activos del proceso de enseñanza – aprendizaje, permitir una mayor profesionalización y calidad educativa.

Surge entonces un mayor compromiso, como profesionales de la educación, en una enseñanza de los saberes del currículo de modo significativo para lograr una adecuada comprensión y adquisición de los conocimientos científicos por parte de nuestros alumnos.

“En el proceso de reconversión del rol profesional el perfeccionamiento cumple un papel muy importante, entendido como una instancia para la creación de condiciones para que el docente pueda comprender los problemas presentados en su práctica y elaborar respuestas adecuadas para cada una de las situaciones en las cuales le corresponde actuar, y asumir responsabilidades cualitativamente diferentes.”

De aquí que capacitarse permanentemente sobre nuestra tarea educativa, además de contribuir a la permanente formación de los docentes desde la reflexión y el análisis sistemático de la Educación, promueve la consolidación de equipos docentes eficientes y eficaces en su tarea de educadores, sin dejar de atender sus características particulares, lo que estaría en el orden de la propuesta curricular de cada Institución.

Se entiende que de esta forma, los docentes pueden cambiar las actitudes equivocadas, así como desarrollar mayor conciencia de sí y de los otros, además de promover las habilidades

interpersonales. Generar un espacio de reflexión que pretende ser promotor de una educación integral, desde donde la educación podrá llenar rectamente su cometido fundamental: procurar en los alumnos la asimilación sistemática y crítica de la cultura y los conocimientos requeridos, junto a la dimensión comunitaria, propia de todos los procesos humanos.

Se entiende que no se trata de pasos a seguir o de una sumatoria de etapas lineales, sino que articula actividades, vínculos, interacciones, agrupamientos, recursos, uso del tiempo y espacio, ritmos y secuencias de la presentación de los conocimientos aplicados en un proceso dinámico de toma de posición respecto de la enseñanza y la educación.

La educación actual, requiere de docentes capaces de afrontar la tarea educativa con capacidad de reflexión sobre sus propias prácticas y realidad, que le permitan teorizar y tener conciencia de los supuestos subyacentes, los fundamentos teóricos y huellas que marcan su quehacer en el aula. Ser verdaderos profesionales del saber científico, que logran en el alumno un desarrollo integral que le permita insertarse exitosamente en el contexto en el que se encuentra. Esto no es neutral, sino que está matizado por la historia, política, sociedad y posturas ideológicas y pedagógicas que lo enmarcan y de aquí la importancia de una buena formación y permanente actualización.

“Para responder a los requerimientos de una educación de calidad para todos es indispensable, es necesario promover la profesionalización de los docentes.

Iván Nuñez señala que el rol profesional implica que el docente tiene una formación de nivel superior que lo capacita para conectarse permanentemente con el saber pedagógico acumulado, para diagnosticar los problemas de aprendizaje de sus alumnos y las necesidades educativas de su entorno, para recurrir por sí mismo a la recreación o generación de métodos y técnicas y a la elaboración local del curriculum.”

Cada uno, desde su lugar, al hacer consciente nuestro trabajo docente, podemos auto-observarnos críticamente y así ver nuestros errores y aciertos para una mejora y constante superación.

Cabe agregar, que como profesionales de la educación, es de vital importancia, la investigación educativa como herramienta eficaz para conocer mejor nuestra realidad, interpretarla, analizarla,

y así poder intervenir “inteligentemente” en las prácticas pedagógicas buscando permanentemente una mejora de la calidad y una constante reflexión de los procesos educativos.

Ser profesores implica en realidad un análisis crítico de nuestros saberes, paradigmas y actores que conforman el contexto escolar el cual está conformado por una compleja interrelación de componentes intra y extra organizacionales.

El desafío está en nuestras manos... ser los docentes que la sociedad actual necesita, que nuestros alumnos esperan, para poder desarrollarse integralmente.

## 4. Perfil del Proyecto

### 4.1. Aspectos Generales

#### Tema/Título

Importancia de capacitación a personal administrativo y docente del Instituto Diversificado Por Cooperativa de El Jícaro por parte de autoridades inmediatas.

#### Problema

¿Cuál es el nivel de Importancia de capacitación a personal administrativo y docente del Instituto Diversificado Por Cooperativa de El Jícaro por parte de autoridades inmediatas?

#### Localización

Instituto Diversificado Por Cooperativa de El Jícaro, El Progreso

#### Unidad Ejecutora

Estudiante de Licenciatura en Administración Educativa con sede en el municipio de El Jícaro, de la Universidad Panamericana.

#### Características del Proyecto

Las características que se predominan en el proyecto se podría mencionar, que basados en los resultados obtenidos por la investigación de un diagnóstico participativo y situacional, por parte de la estudiante que presenta este trabajo y por ser residente en este municipio, hace constar que el Instituto Por Cooperativa de El Jícaro al abre sus puertas a los estudiantes que tengan el propósito de indagar sobre información del mismo, desea cumplir con todos los requisitos que se soliciten con respecto a información que se requiera, pero se logrará únicamente si se solicita y cumple la capacitación a docentes y personal administrativo de dicho Instituto y con ello lograr un porcentaje apropiado para que se cumplan los objetivos y metas trazadas del establecimiento.

#### Tipo de Proyecto:

Social

#### Descripción del Proyecto

Pues este proyecto empieza con una visita al centro educativo, para que se autorice, seguidamente la elaboración del diagnóstico situacional para identificar las necesidades,

fortalezas, oportunidades, debilidades y amenazas (FODA) en el centro Educativo Instituto Diversificado Por Cooperativa de El Jícaro

Nos reunimos con el personal administrativo para darles a conocer la presencia en el establecimiento y sobre la investigación. Se dio inicio con entrevistar para obtener información más acertada para el diagnóstico situacional y luego verificar las fortalezas, debilidades, oportunidades y amenazas (FODA). Con ello se pretende adquirir conocimiento acerca de la problemática que presenta el establecimiento.

Se realizó la propuesta de elaborar y enviar un oficio circular para el Ministerio de Educación en donde se haga constar la necesidad de capacitación a personal administrativo y docente del Instituto Diversificado Por Cooperativa de El Jícaro por parte de autoridades inmediatas.

## 5. Cronograma de actividades

Tabla 5 Cronograma de Actividades

No	Actividad	Responsable	Fecha
1	Definición de ejes temáticos	Director del centro educativo, supervisión educativa, estudiante UPANA	15-02-2013
2	Establecer fechas de capacitación a docentes y personal administrativo del establecimiento	Director del centro educativo, supervisión educativa del municipio, Dirección Departamental de Educación El Progreso	21-02-2013
3	Primera Etapa de capacitación al Personal Docente y Administrativo del Instituto por Cooperativa El Jícaro	DIDEDUC (Dirección Departamental de Educación El Progreso), Supervisión Educativa de Educación, del Municipio de El Jícaro	04-03-2013
	Segunda Etapa de capacitación al	DIDEDUC (Dirección Departamental de Educación	

4	Personal Docente y Administrativo del Instituto por Cooperativa El Júcaro	El Progreso), Supervisión Educativa de Educación, del Municipio de El Júcaro	11-03-2013
5	Circulo docente	Personal Docente y Administrativo del Instituto Diversificado por Cooperativa El Júcaro	01-04-2013

FUENTE elaborado Propia 2013

## Conclusiones

- Se constató que cuando no hay capacitaciones previas a la solicitud de documentos existen inconformidades y rebeldías por parte del personal docente y administrativo del Instituto por Cooperativa de El Jícaro cuando se trata del traslado de documentos requeridos.
- Luego de la investigación efectuada, se verifico que las autoridades no capacitan a los docentes y al personal administrativo para lograr eficiencia y eficacia y con ello alcanzar sus objetivos educativos y metas propuestas.
- Es evidente la ignorancia en el personal docente y administrativo del Instituto Diversificado por Cooperativa El Jícaro en la elaboración de documentación lo cual retrasa los procesos educativos, obstaculizando el alcance de los objetivos previstos del establecimiento.
- Haciendo un análisis de verificación de capacitaciones que ha obtenido el personal docente y administrativo del Instituto Diversificado por Cooperativa de El Jícaro, en los últimos años se ha encontrado que fueron pocas las capacitaciones que han requerido con lo que respecta a documentos específicos educativos.
- Entrevistando algunos docentes del Instituto Diversificado por Cooperativa de El Jícaro, comentaron que las autoridades correspondientes de Educación no se han preocupado por capacitar en lo que se refiere a la realización y manejo de documentos educativos requeridos, tanto a docentes como al personal administrativo del mismo. Es por ello el descontento de ellos ya los han dejado sin algún priorización.

## **Recomendaciones**

- Es de suma importancia capacitar a los docentes y personal administrativo del Instituto Por Cooperativa de El Jícaro, para poder llevar sin errores los documentos requeridos por las autoridades correspondientes.
  
- Para evitar rebeldías e inconformidades por parte de los docentes y el personal administrativo del
- Instituto Diversificado Por Cooperativa de El Jícaro, las autoridades educativas superiores deberían capacitar con anticipación en la elaboración de documentación.
  
- Las autoridades educativas correspondientes deberían de hacer el esfuerzo en capacitar a los docentes y personal administrativo del Instituto Diversificado Por Cooperativa de El Jícaro, para lograr un porcentaje aceptable en la entrega de documentación requerida por el Ministerio de Educación.
  
- El personal administrativo y docente del Instituto Diversificado por Cooperativa de El Jícaro necesitan de urgencia capacitaciones constantes cuando requieran las autoridades inmediatas.
  
- Las autoridades Educativas correspondientes tienen que tener como prioridad las capacitaciones constantes de realización y ejecución de documentación que se llevan a cabo en los centros educativos, para el personal docente y administrativo.



## Referencias

- Gary D. Administración de personal (8ª.edición) Florida International University
- [Revistainteractiva.com.ar](http://Revistainteractiva.com.ar)
- William B. Werther/Keith Davis Administración de recursos humanos El capital humano de las empresas (6ª. Edición)
- [Wikipedia.com](http://Wikipedia.com)

## Anexos

### Anexo No. 1



El Jícara 12 de Febrero de 2013.

Lic. Mario Raúl Juárez Vásquez  
Director  
INDICOPEJ

Reciba un cordial saludo de la Sede de la Universidad Panamericana de El Jícara, Departamento de El Progreso.

El propósito medular de la presente es informarle que los estudiantes de la Carrera de Licenciatura En Administración Educativa 2010-2013, su sistema de egreso lo culminan con la Práctica Administrativa, en un establecimiento de Educación o instituciones que tengan que ver con la naturaleza de la carrera.

Basado en lo anterior expuesto, el/la estudiante Ruth Eugenia Cameros Oquelí, se encuentra dentro del grupo de graduandos de la mencionada carrera y por lo mismo respetuosamente se le SOLICITA, su autorización para que haga su Práctica Administrativa en su prestigiosa entidad.

Agradeciendo su positivo reactivo a la solicitado, agradecemos su atención.

Atentamente,

*Ante*

UNIVERSIDAD PANAMERICANA  
SEDE EL JICARO, PROGRESO  
GUATEMALA

*Jairo*

UNIVERSIDAD PANAMERICANA  
SECRETARIA COORDINACION  
SEDE EL JICARO, PROGRESO  
GUATEMALA

P.C. Jairo Yohan Pérez Cortés  
Secretario Contador  
El Jícara, El Progreso

Anexo No.2

**FICHA INFORMATIVA DEL ESTUDIANTE**

**1. Datos personales del estudiante**

- a. Nombre completo del/la estudiante practicante: Ruth Eugenia Cameros Ouelí
- b. Carné: 0708218
- c. Fecha de nacimiento: 28/02/1978 Edad 35 años
- d. Dirección: Colonia Las Yargas El Jícaro, depto. El Progreso.
- e. Números de teléfonos: \_\_\_\_\_ móvil: 50896766
- a. Dirección electrónica: ruticameros\_@hotmail.com

**2. Datos de la institución educativa en donde realizó la Práctica**

**Administrativa**

- b. Nombre de la institución educativa Instituto Diversificado Por Cooperativa de El Jícaro
- c. Nombre del jefe inmediato: Mario Raúl Juárez Vásquez
- d. Dirección: Barrio Buenos Aires, El Jícaro depto.. El Progreso
- e. Números de teléfonos: 5339 4099
- f. Dirección electrónica: mariuar@hotmail.com

**3. Datos de la práctica**

- a. Período del: 12 de febrero al: 12 de abril

**4. Nombre del jefe inmediato y/o supervisor**

- b. Por la institución educativa. Nombre y firma:

Lic. Mario Raúl Juárez Vásquez

- b. Por la Universidad Panamericana: Nombre y firma:

Lic. Gustavo Joel Orellana Ruiz



1. **Lugar y fecha del informe:** 12 de abril de 2013

Anexo No. 3

**Observación física de la Institución Educativa**

Guía de observación de la planta física de la Institución educativa.

1. Nombre de la Institución: Instituto Diversificado Por Cooperativa de El Jícaro

Instrucciones: Escriba lo que corresponde en cada uno de los aspectos observados que se presentan en el cuadro 1.

**Cuadro 1.**

**Resultados de la observación física**

No.	Aspecto observado	Respuestas	Observaciones y/o comentarios
1	Dimensiones promedio de la oficina		
2	Ubicación	<u>Muy buena</u> Buena Regular Mala	
6	Ventilación	<u>Suficiente</u> Aceptable No aceptable	
7	Iluminación	<u>Suficiente</u> Aceptable No aceptable	
8	Sala de estar	<u>Si</u> No	
13	Cuenta con servicio de internet	<u>Si</u> No	
15	Cuenta con servicios de ayudas audiovisuales	<u>Si</u> No Estado	
21	Tiene suficiente agua entubada	<u>Si</u> No	
22	El edificio del establecimiento es Oficial o privado	Oficial <u>Privado</u>	
25	Otros aspectos que no se consideraron en esta guía de observación.		

Anexo No. 4

**(En hoja adicional, analice los aspectos calificados como deficientes durante la observación física de la institución educativa, identifique que soluciones aportaría en situaciones determinadas o que sugerencias daría a para solucionarlas).**



Lic. Mario Raúl Juárez Vásquez  
Coordinador UPANA El Júcaro



Vo. Bo. Licenciado. Gustavo Joel Orellana Ruiz  
Catedrático-Supervisor UPANA

Anexo No. 5

**Croquis de la institución educativa.**

(Diseño ligero de un terreno, que se hace a ojo y sin valerse de instrumentos geométricos).

1. **Nombre de la Institución educativa** Instituto Diversificado Por Cooperativa de El Júcaro
2. **Dirección:** Barrio Buenos Aires, El Júcaro Departamento El Progreso

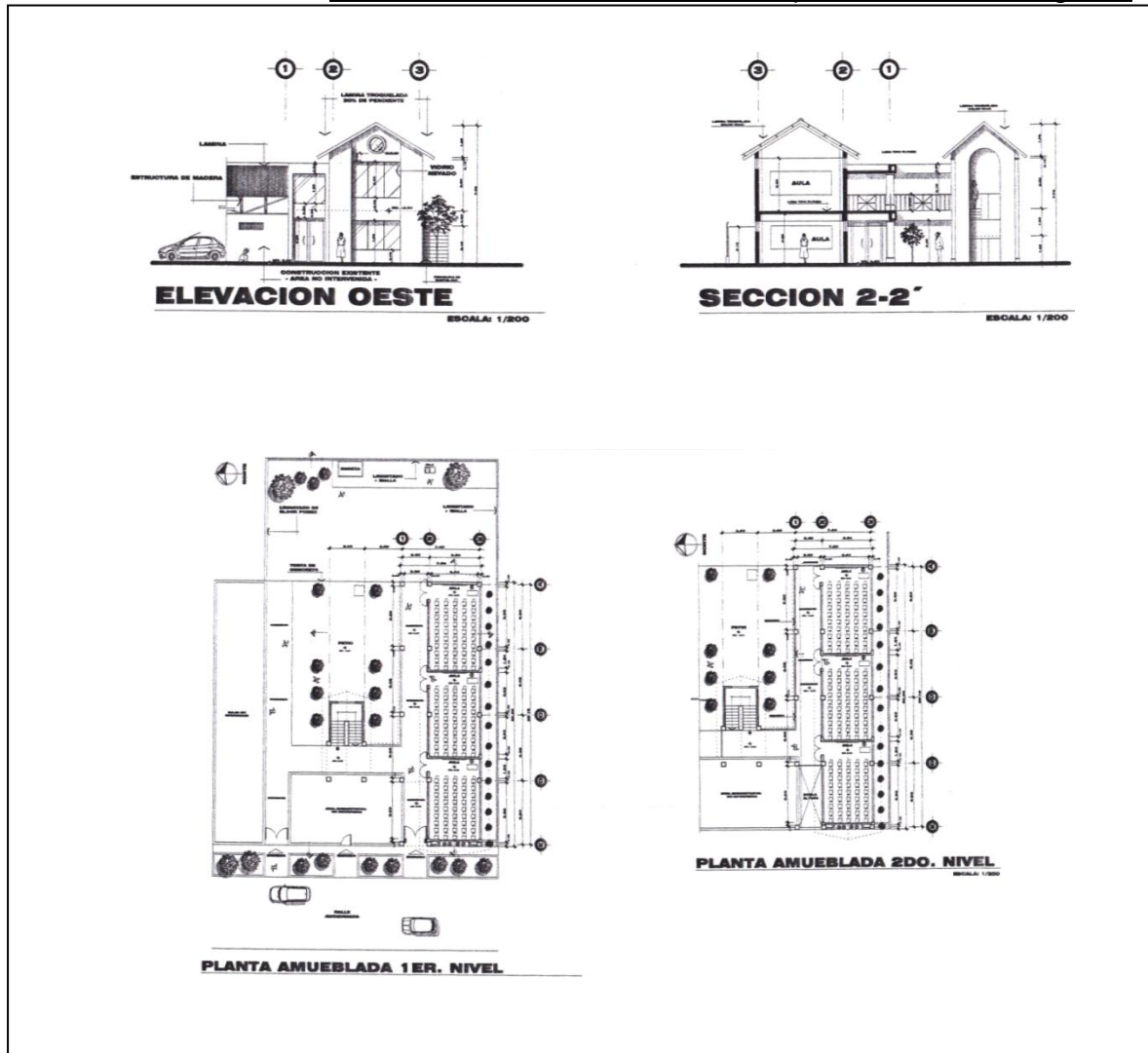

Firma del/la estudiante-practicante  
Ruth Eugenia Cameros Ouelí

Vo. Bo. Licenciado. Gustavo Joel Orellana Ruiz  
Catedrático-Supervisor UPANA

Anexo No. 6

**Plano de la oficina.**

(Representación esquemática, en dos dimensiones y a determinada escala, de un terreno, una construcción, etc.)

1. **Nombre de la institución educativa** Instituto Diversificado Por Cooperativa de El Jícaro

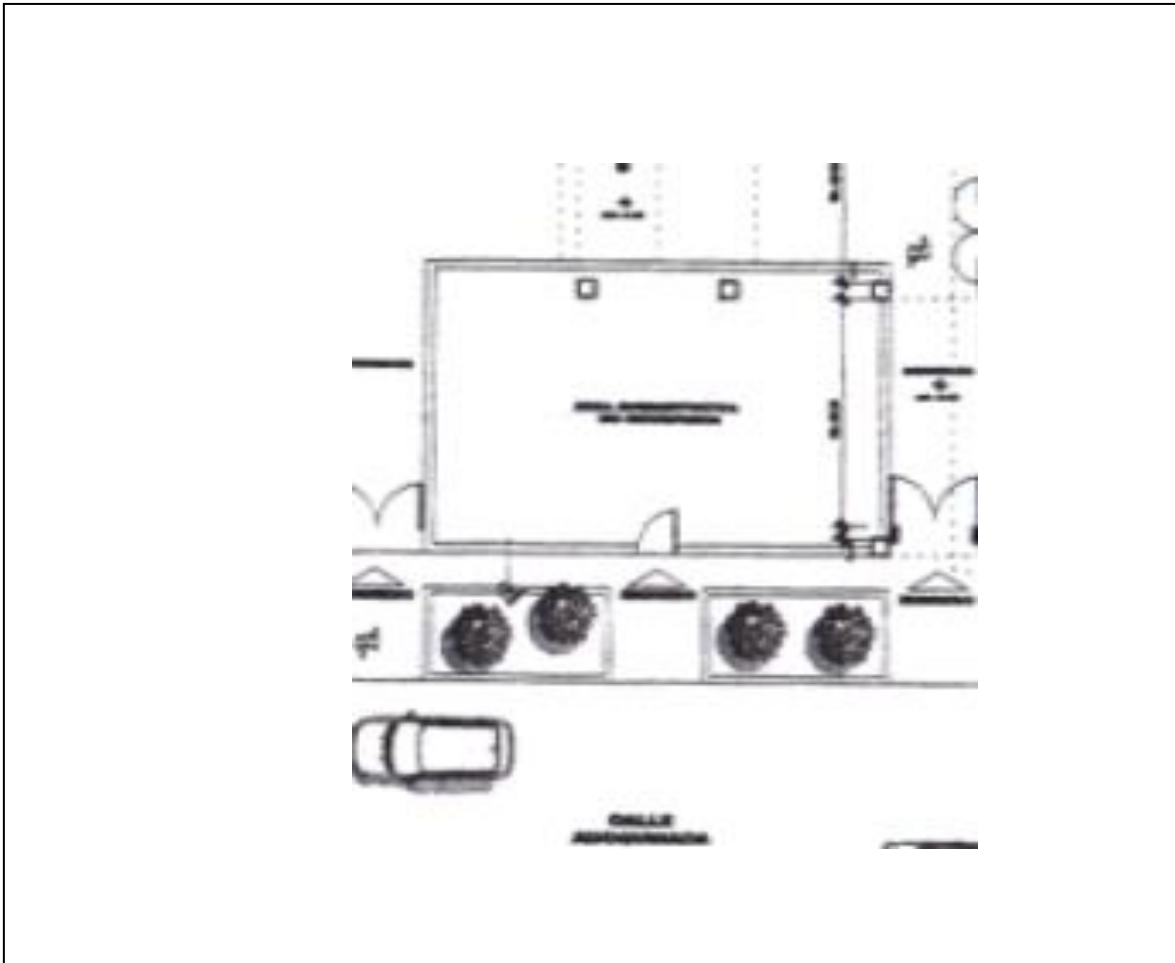

Firma del/la estudiante-practicante  
Ruth Eugenia Cameros Oqueli











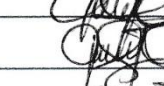
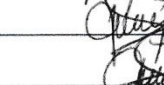

Vo. Bo. Licenciado. Gustavo Joel Orellana Ruiz  
Catedrático-Supervisor UPANA

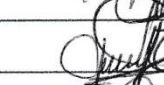
Anexo No. 7

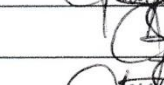
**Control de asistencia**

1. Nombre de la institución educativa Instituto Diversificado Por Cooperativa de El Jícaro
2. Nombre del Supervisor Directo: Lic. Gustavo Joel Orellana Ruiz
3. Alumna Practicante: Ruth Eugenia Cameros Oqueli

**Control de asistencia**

No.	Fecha	Firma del jefe inmediato	Observaciones
1	12/02/2013	Jairo Yojan Pérez Cordón	
2	13/02/2013	Jairo Yojan Pérez Cordón	
3	14/02/2013	Jairo Yojan Pérez Cordón	
4	15/02/2013	Jairo Yojan Pérez Cordón	
5	18/02/2013	Jairo Yojan Pérez Cordón	
6	19/02/2013	Jairo Yojan Pérez Cordón	
7	20/02/2013	Jairo Yojan Pérez Cordón	
8	21/02/2013	Jairo Yojan Pérez Cordón	
9	22/02/2013	Jairo Yojan Pérez Cordón	
10	25/02/2013	Jairo Yojan Pérez Cordón	
11	26/02/2013	Jairo Yojan Pérez Cordón	
12	27/02/2013	Jairo Yojan Pérez Cordón	
13	28/02/2013	Jairo Yojan Pérez Cordón	
14	01/03/2013	Jairo Yojan Pérez Cordón	
15	04/03/2013	Jairo Yojan Pérez Cordón	



Lic. Gustavo Joel Orellana Ruiz











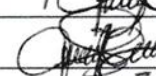

Catedrático Supervisor UPANA



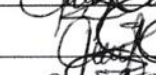

Anexo No. 9

**Control de asistencia**

No.	Fecha	Firma del jefe inmediato	Observaciones
1	26/03/2013	Jairo Yojan Pérez Cordón	
2	27/03/2013	Jairo Yojan Pérez Cordón	
3	28/03/2013	Jairo Yojan Pérez Cordón	
4	29/03/2013	Jairo Yojan Pérez Cordón	
5	01/04/2013	Jairo Yojan Pérez Cordón	
6	02/04/2013	Jairo Yojan Pérez Cordón	
7	03/04/2013	Jairo Yojan Pérez Cordón	
8	04/04/2013	Jairo Yojan Pérez Cordón	
9	05/04/2013	Jairo Yojan Pérez Cordón	
10	08/04/2013	Jairo Yojan Pérez Cordón	
11	09/04/2013	Jairo Yojan Pérez Cordón	
12	10/04/2013	Jairo Yojan Pérez Cordón	
13	11/04/2013	Jairo Yojan Pérez Cordón	
14	12/04/2013	Jairo Yojan Pérez Cordón	
15			

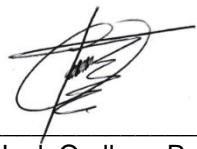
Lic. Gustavo Joel Orellana Ruiz  
Catedrático Supervisor UPANA

Anexo No. 10

### Resultados finales.

Nombre del/al estudiante/practicante: Ruth Eugenia Cameros Oqueli

#### Resultados finales

No.	Etapa	Punteo
1	Asistencia a clases presenciales	10
2	Actividades (Diagnóstico institucional, asistencia técnica, práctica directa).	5
3	Proyecto o plan de trabajo	30
4	Presentación oral de práctica	5
5	Informe final	50
	TOTAL	100

Punteo final en letras: cien puntos



Vo. Bo. Licenciado. Gustavo Joel Orellana Ruiz  
Catedrático-Supervisor UPANA



UNIVERSIDAD PANAMERICANA DE GUATEMALA  
SEDE EL JICARO  
LICENCIATURA EN PEDAGOGÍA Y ADMINISTRACIÓN EDUCATIVA  
INFORME FINAL

**Encuesta dirigida al personal administrativo del Instituto Diversificado por  
Cooperativa de El Júcaro**

1. ¿Existe buen intercambio de información entre supervisión y personal administrativo del instituto?

si \_\_\_\_\_ no \_\_\_\_\_

2. ¿considera necesario capacitar a los personales administrativos de los centros educativos para requerir información?

si \_\_\_\_\_ no \_\_\_\_\_

3. ¿hay capacitación previa antes de solicitar información a la dirección del instituto por parte de la supervisión?

si \_\_\_\_\_ no \_\_\_\_\_

4. ¿Considera que la forma de solicitar la información de parte de la supervisión es la adecuada?

si \_\_\_\_\_ no \_\_\_\_\_

5. ¿Despejan dudas en la supervisión cuando se requiere?

si \_\_\_\_\_ no \_\_\_\_\_

Anexo No. 12

6. ¿Considera que hay personal capacitado en la supervisión para orientar en cuanto a la solicitud de documentos propios del establecimiento?

si \_\_\_\_\_ no \_\_\_\_\_

7. ¿considera que mejoraría el intercambio de información si se capacitara a las direcciones de los establecimientos?

si \_\_\_\_\_ no \_\_\_\_\_

8. ¿la solicitud de información por parte de la supervisión cumple con el tiempo y orientación necesaria para exigir cumplimiento por parte de las direcciones de los establecimientos?

si \_\_\_\_\_ no \_\_\_\_\_

9. ¿Considera que debe mejorar en cuanto a capacitar personal administrativo la supervisión educativa?

si \_\_\_\_\_ no \_\_\_\_\_

10. ¿Considera importante la capacitación a personal administrativo y docente del Instituto Diversificado Por Cooperativa de Enseñanza El Jícaro por parte de autoridades inmediatas?

si \_\_\_\_\_ no \_\_\_\_\_



Anexo No. 13



**Instituto Diversificado Por Cooperativa**  
**El Jícaro, El Progreso**  
**Codigo: 02-05-0664-46**

**EL INFRASCRITO SECRETARIO CONTADOR DEL INSTITUTO DIVERSIFICADO POR COOPERATIVA DE EL JÍCARO CERTIFICA LA PRESENTE ACTA QUE LITERALMENTE DICE:**



**ACTA No. 01-2013**

En el municipio de El Jícaro, Departamento de El Progreso el día martes doce de febrero del año dos mil trece, reunidos en el local que ocupa la Dirección del Instituto Diversificado por Cooperativa los infrascritos: Lic. Mario Raúl Juárez Vásquez, PSE. Ruth Eugenia Cameros Oquellí, PSE. Gloria Margarita Castellón Morales, y el P.C. Jairo Yohan Pérez Cardón, con el objeto de dejar constancia de lo que a continuación se detalla: -----

**PRIMERO:** Las PSE. Ruth Eugenia Cameros Oquellí y Gloria Margarita Castellón Morales se presentan con una nota para poder realizar su Practica Administrativa en este establecimiento que literalmente dice: Universidad Panamericana, El Jícaro 12 de febrero de 2013, Lic. Mario Raúl Juárez Vásquez Director INDICOPEJ, reciba un cordial saludo de la Universidad Panamericana de El Jícaro, Departamento de El Progreso. El Propósito medular de la presente es informarle que los estudiantes de la Carrera de Licenciatura en Administración Educativa 2010-2013, su sistema de egreso lo culminan con la Práctica Administrativa, en su establecimiento de educación o Institución que tenga que ver con la naturaleza de la Carrera. Basado en lo anterior expuesto, el /la estudiante Gloria Margarita Castellón y Ruth Eugenia Cameros Oquellí, se encuentra dentro del grupo de graduandos de la mencionada carrera y por lo mismo respetuosamente se le SOLICITA, su autorización para que haga su Practica Administrativa en su prestigiosa entidad, agradeciendo su positivo reactivo a lo solicitado, agradecemos su atención, Atentamente, Gloria Margarita Castellón Morales y Ruth Eugenia Cameros Oquellí. Practicantes, Vo.Bo. Lic. Mario Raúl Juárez Vásquez Coordinador Sede Universitaria El Jícaro, El Progreso apareciendo las firmas y sellos respectivos las profesoras antes mencionadas realizaran su practica administrativa del 12 de febrero al 12 de abril, quienes realizaran 200 horas.----

**SEGUNDO:** No habiendo mas que hacer constar se da por terminada la presente media hora después de su inicio, firmando los que en ella intervenimos, Damos Fe.-----

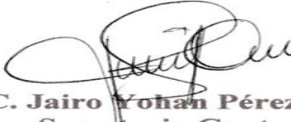
Para los usos legales que al interesado convenga se firma y sella la presente en una hoja de papel bond tamaño oficio, a los quince días del mes de abril, El Jícaro, El Progreso.

  
  
**P.C. Jairo Yohan Pérez Cardón**  
**Secretario Contador**

Anexo No. 14



**Instituto Diversificado Por Cooperativa  
El Jícaro, El Progreso  
Codigo: 02-05-0664-46**

**EL INFRASCRITO SECRETARIO CONTADOR DEL INSTITUTO DIVERSIFICADO POR COOPERATIVA DE EL JÍCARO CERTIFICA LA PRESENTE ACTA QUE LITERALMENTE DICE:**

**ACTA No. 02-2013**

**En el municipio de El Jícaro departamento de El Progreso, el día viernes 12 de Abril del año dos mil trece, reunidos en la Dirección del Instituto Diversificado por Cooperativa El Jícaro, siendo las cinco horas en punto, Los infrascritos Lic. Mario Raúl Juárez Vásquez, PSE, Ruth Eugenia Cameros Oquellí y Gloria Margarita Castellón Morales y el P.C. Jairo Yohan Pérez Córdón, para dejar constancia de lo que a continuación se detalla: -----**

**PRIMERO: Se hace constar que el día de hoy viernes doce de abril del año dos mil trece las alumnas PSE. Ruth Eugenia Cameros Oquellí y Gloria Margarita Castellón Morales están culminando el día de hoy sus 200 horas de Practica Administrativa de la Carrera de Licenciatura en Administración Educativa. No habiendo más que hacer constar se da por terminada la presente media hora después de su inicio firmando los que en ella intervenimos. Damos Fe.-----**

**Para los usos legales que al interesado convenga se firma y sella la presente en una hoja de papel bond tamaño oficio, a los quince días del mes de abril, El Jícaro, El Progreso.**

  
**P.C. Jairo Yohan Pérez Córdón**  
**Secretario Contador**



Anexo No.15

**Evidencia de acciones realizadas**

**Explicando al secretario  
como llenar la encuesta**



**secretario llenando encuesta**



**Realizando solicitudes**



**Haciendo cuadros de asistencia de docentes**

